

Original BMW Zubehör. Einbauanleitung.



Nachrüstatz M Performance Schalldämpfer.

BMW 1er 5-Türer (F20 M140i B58)

BMW 1er 3-Türer (F21 M140i B58)

BMW 2er Coupé (F22 M240i B58)

BMW 2er Cabrio (F23 M240i B58)

BMW 3er Limousine (F30 340i B58)

BMW 3er Touring (F31 340i B58)

BMW 4er Coupé (F32 440i B58)

BMW 4er Cabrio (F33 440i B58)

BMW 4er Gran Coupé (F36 440i B58)

Nachrüstatz-Nummer

18 30 2 406 953 M Performance Schalldämpfer (F3x, nur Automatikgetriebe)

18 30 2 425 908 M Performance Schalldämpfer (F20, F21, nur Automatikgetriebe)

18 30 2 424 608 M Performance Schalldämpfer (F22, F23, nur Automatikgetriebe)

Einbauzeit

Die Einbauzeit beträgt **ca. 0,5 Stunden**. Diese kann je nach Zustand und Ausstattung des Fahrzeugs abweichen.

In der angegebenen Einbauzeit ist der Zeitaufwand für Programmieren/Kodieren nicht berücksichtigt.

Die Verrechnung der gesamten Kosten für die Programmierzeit ist bei der Kalkulation der Nachrüstkosten zu berücksichtigen (eine Verrechnung über Gewährleistung darf nicht erfolgen).

Wichtige Hinweise

Diese Einbauanleitung ist in erster Linie zum Gebrauch in der BMW Handelsorganisation sowie durch autorisierte BMW Service Betriebe bestimmt.

Zielgruppe dieser Einbauanleitung ist in jedem Falle an BMW Fahrzeugen ausgebildetes Fachpersonal mit entsprechenden Fachkenntnissen.

Alle Arbeiten sind mit Hilfe von aktuellen BMW Reparaturanleitungen, Stromlaufplänen, Wartungshandbüchern und Arbeitsanleitungen in rationeller Reihenfolge mit den vorgeschriebenen Werkzeugen (Sonderwerkzeugen) und unter Berücksichtigung der geltenden Sicherheitsvorschriften durchzuführen.

Beschränken Sie bei Montage- oder Funktionsproblemen die Fehlersuche auf ca. 0,5 Stunden für mechanische bzw. 1,0 Stunden für elektrische Arbeiten.



Um unnötigen Mehraufwand zu vermeiden und Kosten zu sparen, senden Sie unverzüglich über das Aftersales Assistance Portal (ASAP) eine Anfrage an den teiletechnischen Support.

Geben Sie dabei Folgendes an:

- Fahrgestellnummer,
- Teilenummer des Nachrüstatzes,
- genaue Problembeschreibung,
- bereits durchgeführte Arbeitsschritte.

Den Ausdruck dieser Einbauanleitung nicht archivieren, da über ASAP tägliches Update!

Piktogramme

-  Kennzeichnet Hinweise, die Sie auf Gefahren aufmerksam machen.
-  Kennzeichnet Hinweise, die Sie auf Besonderheiten aufmerksam machen.
- ◀ Kennzeichnet das Ende des Achtung- oder Hinweis-Textes.

Montagehinweise

Alle Abbildungen zeigen LHD-Fahrzeuge; bei RHD-Fahrzeugen ist sinngemäß entsprechend vorzugehen.

Erforderliches Sonder- und Spezialwerkzeug

keine

Inhaltsverzeichnis

Kapitel	Seite
1. Vorarbeiten	4
2. Teileübersicht M Performance Schalldämpfer	5
3. Montage M Performance Schalldämpfer	6
4. Abschließende Arbeiten und Kodierung	8
5. Schablone F20 F22	9

1. Vorarbeiten

Folgende Komponenten sind vorab zu demontieren	ISTA-Nr.
Schutzfolie von dem M Performance Schalldämpfer abziehen und gegebenenfalls die Klebereste mit geeignetem Reinigungsmittel entfernen.	keine

2. Teileübersicht M Performance Schalldämpfer

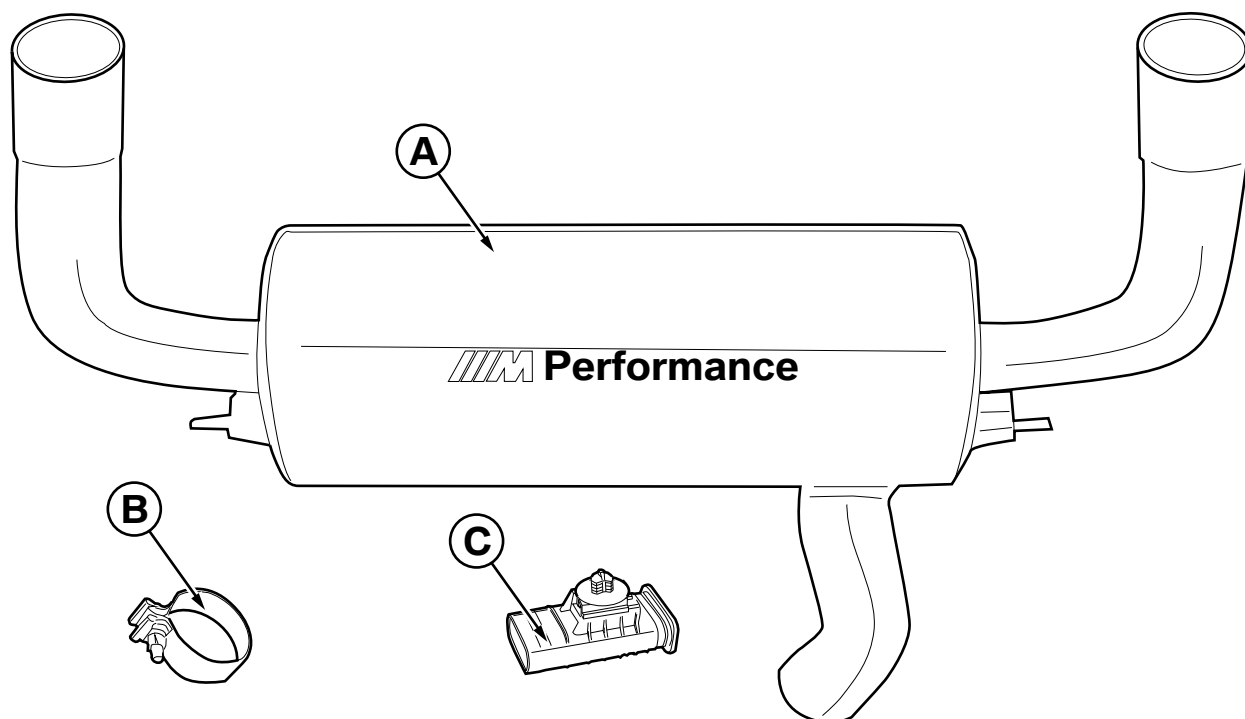

F30 0225 V

Legende

- A** M Performance Schalldämpfer
- B** Torca-Schelle
- C** Dummy Klappensteller

3. Montage M Performance Schalldämpfer

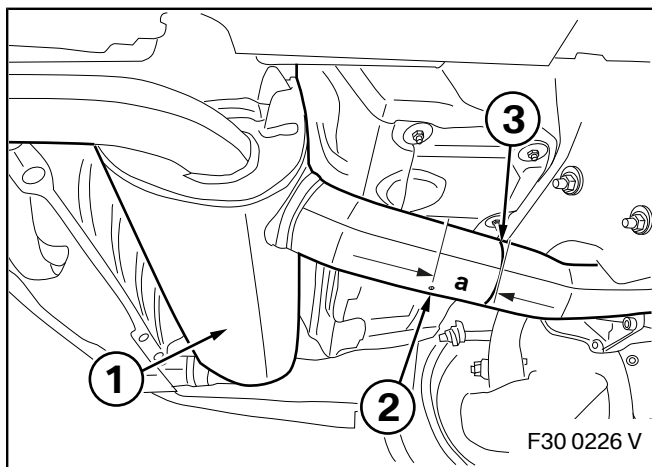

Für alle Fahrzeuge mit Körnerpunkt

Die Serienabgasanlage (1) hat einen Körnerpunkt (2). Von diesem Körnerpunkt (2) wie dargestellt einen **Abstand a** in Fahrtrichtung abmessen und mit geeignetem Mittel eine Markierung (3) aufzeichnen.

F3x: Abstand a = 55 mm

F20/F21: Abstand a = 7,9 mm

F22/F23: Abstand a = 6,5 mm

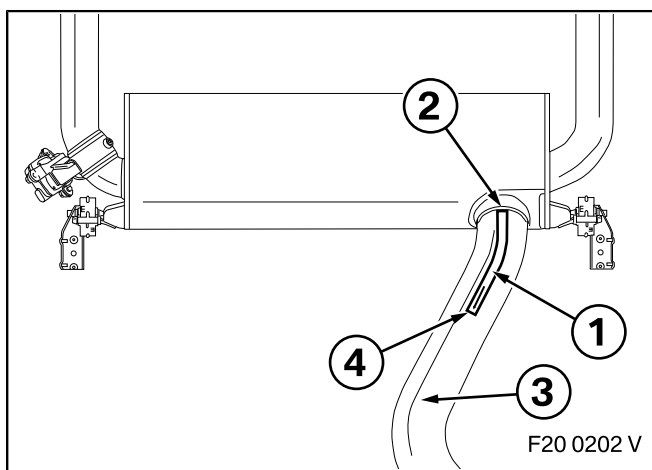

Nur für Fahrzeuge F2x ohne Körnerpunkt

☐ Sollte auf der Serienabgasanlage der Körnerpunkt nicht vorhanden sein, die entsprechende Schablone für das passende Fahrzeug aus dem Anhang verwenden. ◀

Schablone (1) ausschneiden.

Schablone (1) bündig an der Kante der Schweißnaht (2) ausrichten und in Fahrtrichtung an der Unterseite der Serienabgasanlage (3) anlegen.

Mit geeignetem Mittel eine Markierung (4) aufzeichnen.

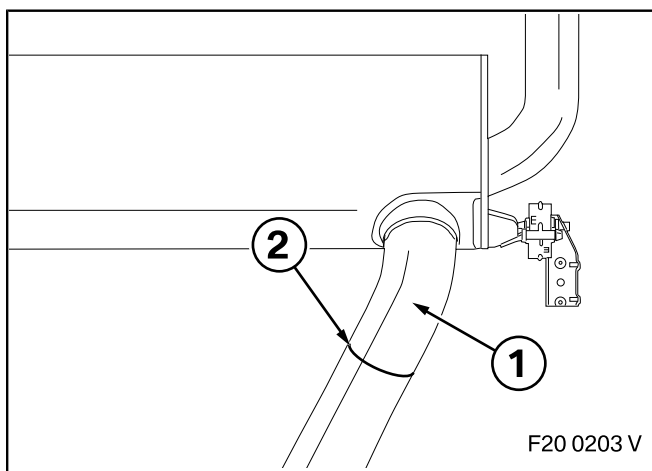

Für alle Fahrzeuge

Serienabgasanlage (1) an der zuvor erstellten Markierung (2) mit geeignetem Mittel durchtrennen, entgraten und mit den BMW üblichen Mitteln vor Korrosion schützen.

Serienabgasanlage (1) nach **ISTA** vom Fahrzeug demontieren.

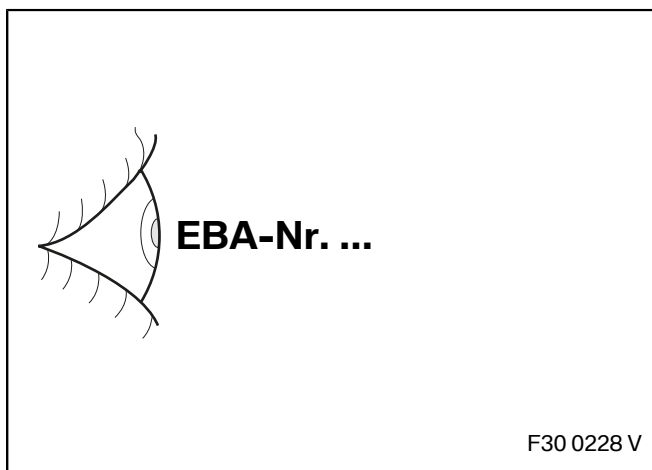

Zur besseren Erreichbarkeit jetzt den Dummy Klappensteller **C** nach **EBA-Nr. 01 29 2 412 923** montieren.

3. Montage M Performance Schalldämpfer

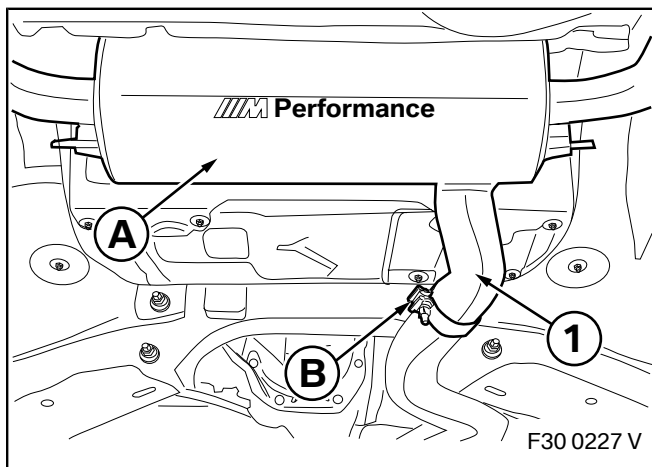

Torca-Schelle **B** über das Rohr (1) von M Performance Schalldämpfer **A** schieben.

Den M Performance Schalldämpfer **A** nach **ISTA** am Fahrzeug montieren.

Die Torca-Schelle **B** wie dargestellt über die Enden positionieren und mit **55 Nm** festziehen.

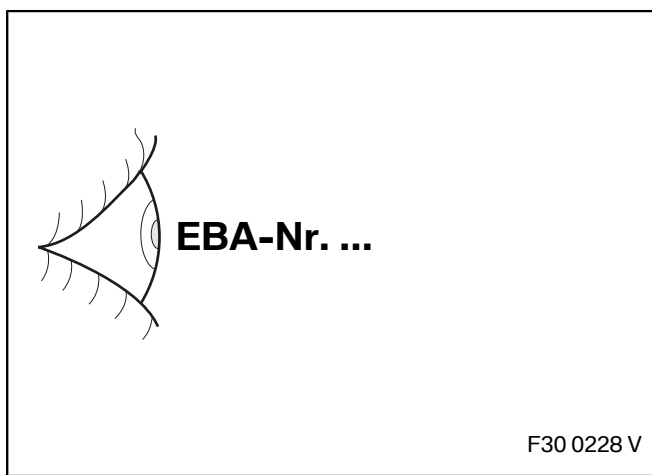

Nur für Fahrzeuge F22 240i

Bei Verbau eines M Performance Heckdiffusors müssen die Endrohre beschnitten und Adapterrohre nach **EBA-Nr. 01 29 2 343 366** montiert werden.

Für alle Fahrzeuge

Endrohrblenden nach **EBA-Nr. 01 29 2 287 618** montieren.

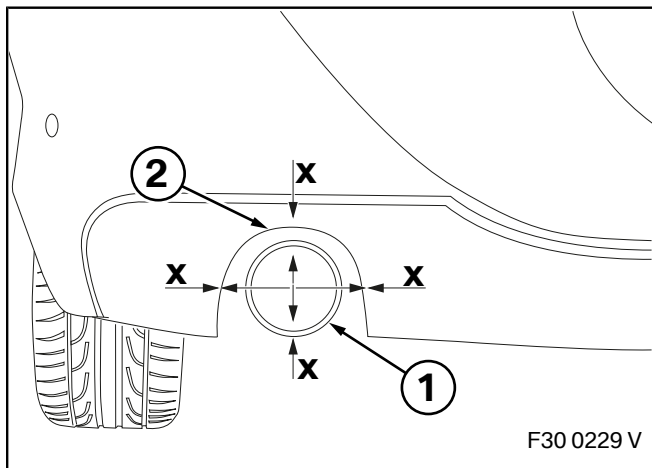

Lage der Endrohrblende (1) zur Kontur (2) der Heckschürze prüfen, gegebenenfalls ausmitteln und ausrichten.

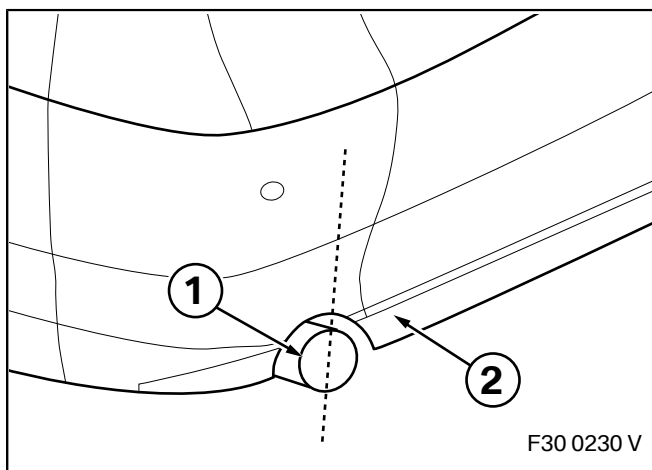

⚠ Bei der Montage und auch im Fahrzeugbetrieb (thermische Ausdehnung der Abgasanlage), ist darauf zu achten, dass die Endrohrblende (1) nicht über die Heckschürze (2) herausragen darf (Verbrennungsgefahr!). ◀

4. Abschließende Arbeiten und Kodierung

Das Nachrüstsystem ist nicht programmier-/kodierrelevant.

- Kurztest durchführen (Prüfen der Dichtheit)

F20/F21

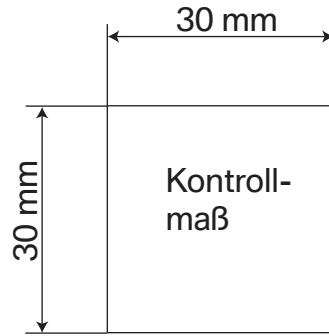
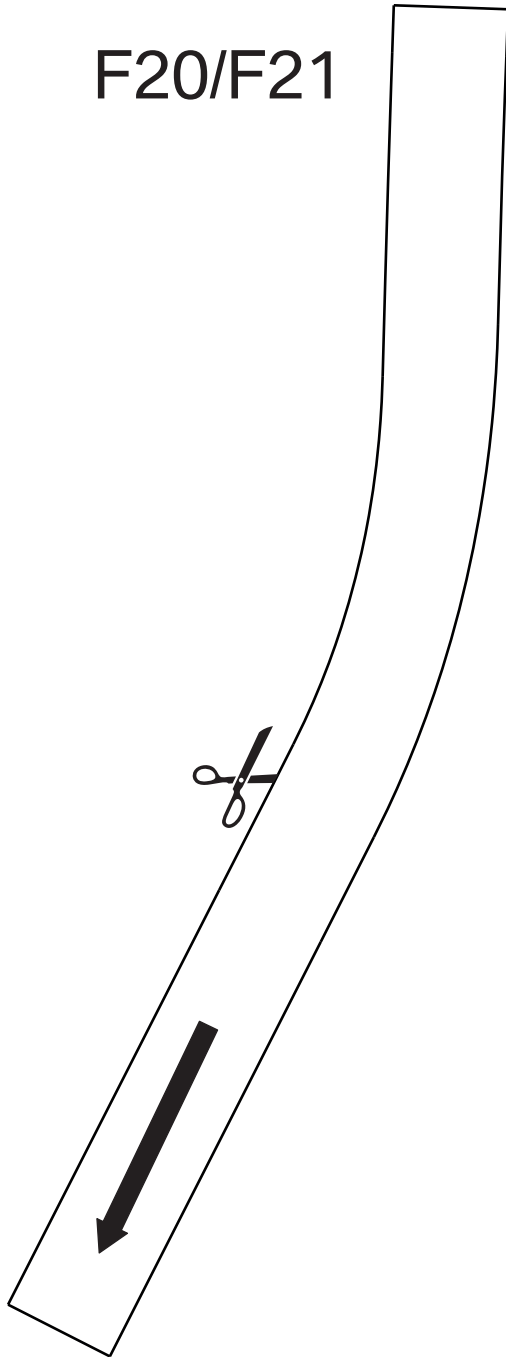

F22/F23

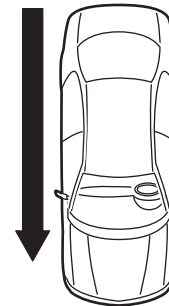
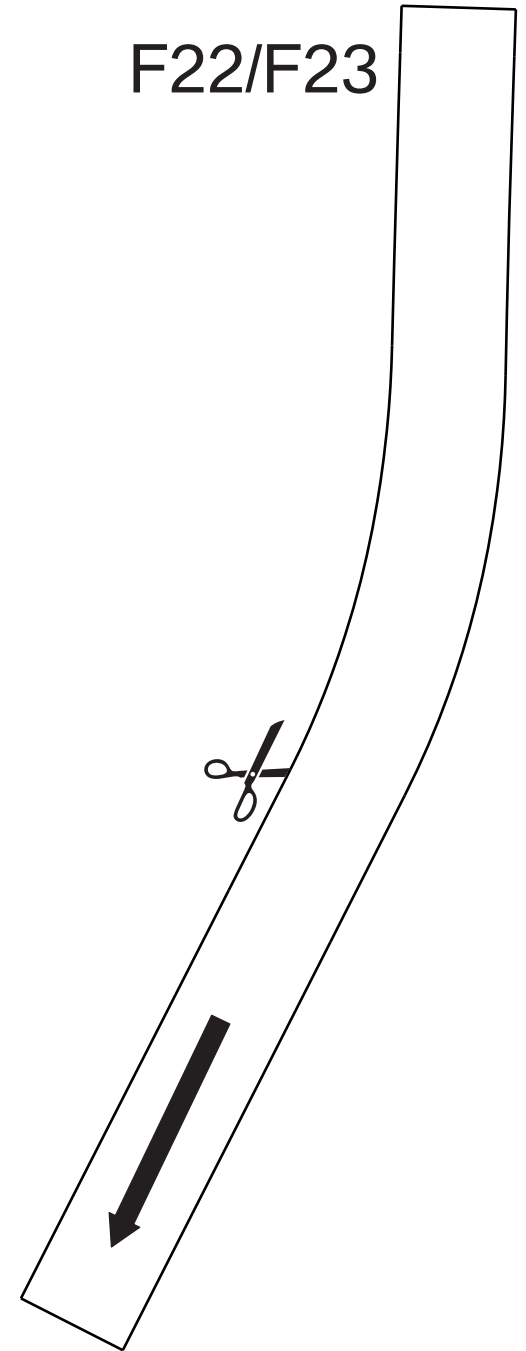

Ohne Skalierung ausdrucken!

Diese Seite muss in Originalgröße (DIN A4) ausgedruckt werden, sie darf nicht skaliert werden!

Dazu ist bei der PDF Anzeige unter Windows folgende Einstellung zu beachten:

Datei -> Drucken -> Seiteneinstellungen -> Anpassen der Seitengröße: Keine