

AC SCHNITZER

-Montageanleitung-

Frontsplitter Set

i.V. mit Frontspoiler Elemente

- XM (G09) -



5111 309 730

(english version see page 21)

AC Schnitzer Frontsplitter Set - XM (G09) -

Wichtige Hinweise !

Diese Montageanleitung ist unbedingt vor Beginn der Einbauarbeiten zu lesen. AC Schnitzer übernimmt keinerlei Haftung für Schäden, die durch unsachgemäßen Einbau entstehen ! Diese Montageanleitung ist zum Gebrauch durch autorisierte AC Schnitzer Händler bestimmt.

Zielgruppe dieser Montageanleitung ist in jedem Falle an BMW Fahrzeugen ausgebildetes Fachpersonal mit entsprechenden Fachkenntnissen.

Alle Abbildungen zeigen LHD Fahrzeuge, bei RHD Fahrzeugen ist sinngemäß oder nach gesonderten Montagehinweisen vorzugehen.

Als Hersteller sind wir verpflichtet darauf hinzuweisen, dass jegliche Veränderungen, die Sie am für den öffentlichen Verkehr zugelassenen Fahrzeug vornehmen, der Abnahme durch eine Prüfstelle und Eintragung in die Fahrzeugpapiere bedarf ! Da die gesetzlichen Bestimmungen von Land zu Land variieren können, bitten wir Sie sich bei den zuständigen Behörden zu erkundigen.

Montage

AC Schnitzer Frontsplitter 5111 309 711 kann nur in Verbindung mit AC Schnitzer Frontspoiler Elemente 5111 309 710 verbaute werden. Bausatznummer 5111 309 730

Alle Arbeiten sind unter Berücksichtigung der geltenden Sicherheitsvorschriften durchzuführen (z.B. Schutzbrille). Bauteile und Flächen die miteinander verklebt werden, müssen grundsätzlich mit Reiniger gesäubert werden ! Trocknungszeit des Klebers ca. 24 Stunden. Waschanlagenfest nach ca. 48 Stunden.

Einbauzeit (1 AW = 5 Minuten)

Die Einbauzeit beträgt **24 AW**

Benötigtes Werkzeug

Markierungsstift
Luftsäge o.ä.
Spiralbohrer
Akkuboherer o.ä.
Diverse Torx Schraubendreher

Gelieferte Bauteile



AC Schnitzer Frontsplitter Set - XM (G09) -



1x



1x Satz

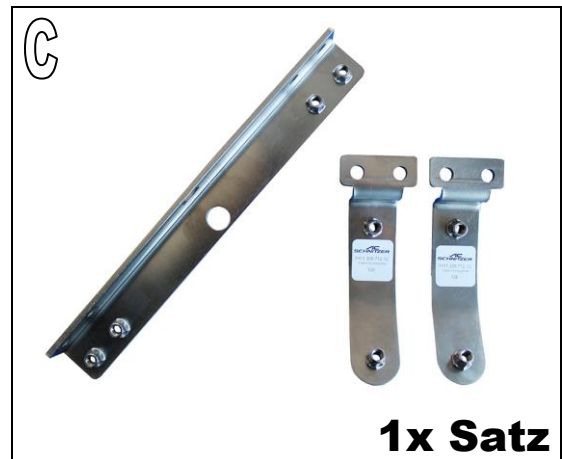

1x Satz



2x



1x Satz



3x

AC Schnitzer
 Hersteller / manufacturer: Kohl automobile GmbH
 Frontsplitter
 front splitter
 5111 309 711
 LKZ: 267

1x



1x

Montageanleitung Nr.: 5111 309 730 / Stand: 15.01.2024 / TSch

AC Schnitzer - automobile Technik - Neuenhofstraße 160 - D - 52078 Aachen - Tel. 0241/5688 -130

AC Schnitzer Frontsplitter Set - XM (G09) -

- A AC Schnitzer Frontsplitter

- B AC Schnitzer Schraubenset / besteht aus:
4x Linsenkopfschraube M6x16mm, 4x Linsenkopfschraube M6x25mm, 4x Linsenkopfschraube M6x40mm,
4x Sechskantschraube schwarz 5x35mm, 2x Unterlegscheibe U6x12mm, 10x Unterlegscheibe U6x18mm,
4x Kunststoffniet 6,5x13mm, 2x Blechmutter, 4x Distanzhülse 10x20mm, 2x Distanzhülse 5x10mm

- C AC Schnitzer Gegenhalter und AC Schnitzer Halter

- D AC Schnitzer Mittelstege

- E AC Schnitzer Front Spoiler Elemente

- F AC Schnitzer Vitro – schwarz –

- G AC Schnitzer Aufkleber Teilekennzeichnung Frontsplitter

- H Kleber und Reiniger

AC Schnitzer Frontsplitter Set - XM (G09) -

Montage des AC Schnitzer Frontsplitters und der AC Schnitzer Frontspoiler Elemente

Abb. 1

Serienkunststofflippe demontieren. Dazu die 4 Befestigungsnieten lösen. Serienkunststofflippe wird nicht wiederverwendet.



Abb. 2

Unterbodenverkleidung demontieren. Dazu alle Befestigungsschrauben und beide Halter lösen.



Abb. 3

Unterbodenverkleidung, mit einer Luftsäge o.ä., wie Abgebildet aussägen. Schnittkanten entgraten.
(siehe Abb. 4)

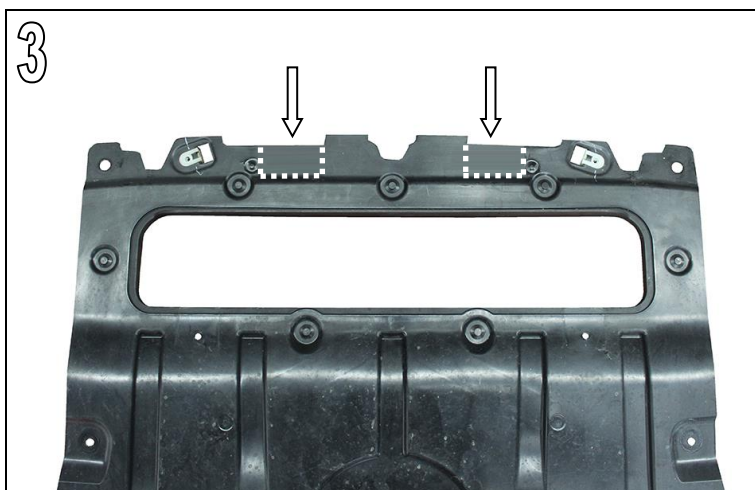

AC Schnitzer Frontsplitter Set - XM (G09) -

Montage ...

Abb. 4

Fertig ausgeschnittene Unterbodenverkleidung.

Von der Kante Kunststoffvernietung **70mm** nach innen gemessen.



Abb. 5

AC Schnitzer Gegenhalter an Alu - Traverse, wie abgebildet, ansetzen. Die Bohrung im AC Schnitzer Gegenhalter muss mit der Bohrung in der Alu - Traverse fluchten.

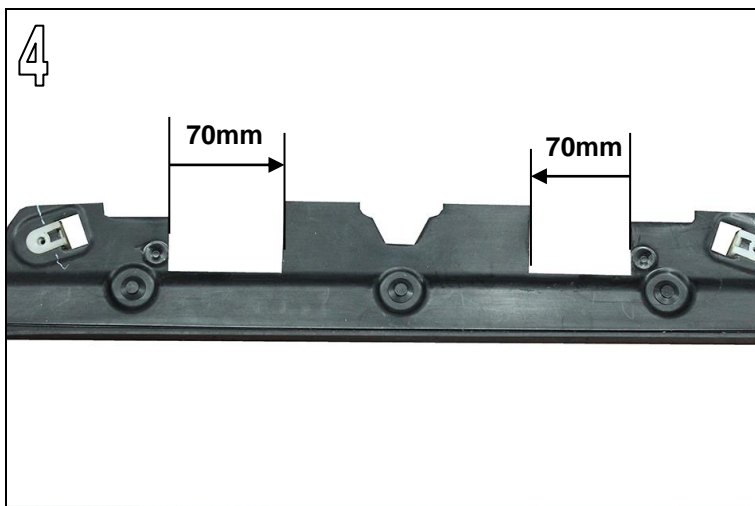

Abb. 6

Durch die vorhandenen 2 Bohrungen, rechts & links, eine Markierung anbringen und AC Schnitzer Gegenhalter wieder entnehmen.



AC Schnitzer Frontsplitter Set - XM (G09) -

Montage

Abb. 7

An den markierten Punkten jeweils ein Bohrung von $\varnothing 7\text{mm}$ durchführen.



Abb. 8

AC Schnitzer Gegenhalter in die Alu – Traverse ein setzen und an den Bohrungen ausrichten.

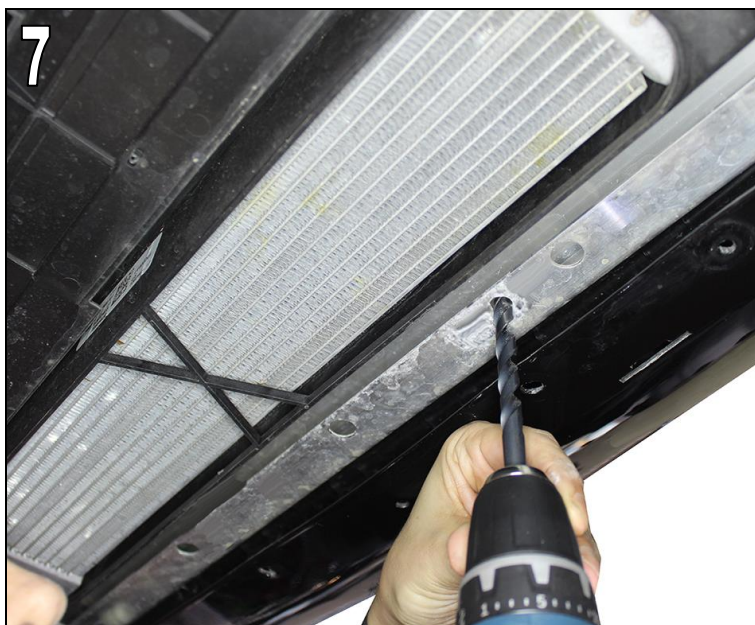

Abb. 9

Beide AC Schnitzer Halter, wie abgebildet, zwischen Alu - Traverse und Frontschürze einsetzen.



AC Schnitzer Frontsplitter Set - XM (G09) -

Montage

Abb. 10

Beide AC Schnitzer Halter mit den mitgelieferten Linsenkopfschrauben **M6x25mm** und Unterlegscheiben **U6x18mm** am AC Schnitzer Gegenhalter festschrauben.



Abb. 11

Im markierten Bereich, *rechts & links*, mit einem Maßband, von der hinteren Kante, eine Markierung von **8mm** anbringen.

(Befestigungsloch der entfernten Spreizniete Serienkunststofflippe)



Abb. 12

An markierten Stellen eine Bohrung von **Ø 6mm** durchführen.

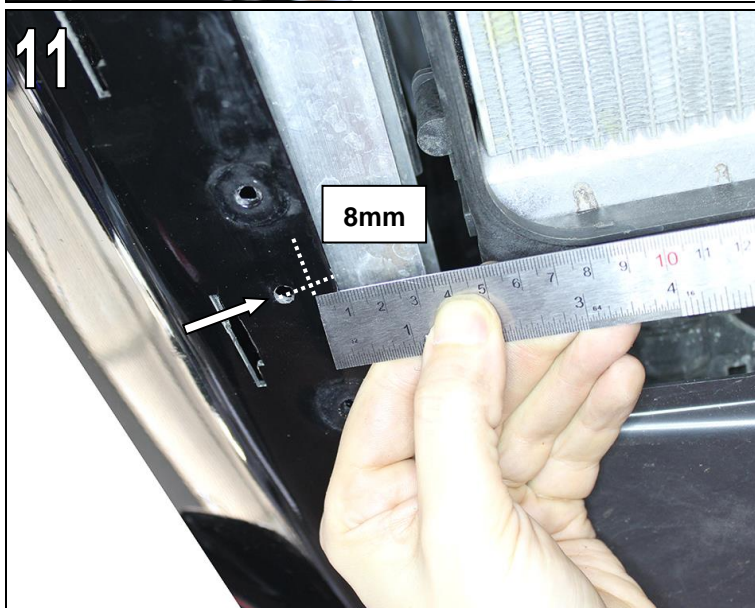

AC Schnitzer Frontsplitter Set - XM (G09) -

Montage

Abb. 13

Mitgelieferte Blechmuttern an zuvor durchgeführten Bohrungen montieren.

Unterbodenverkleidung wieder montieren. Im Bereich der Frontschürze mit nur 4 Befestigungsschrauben festschrauben.

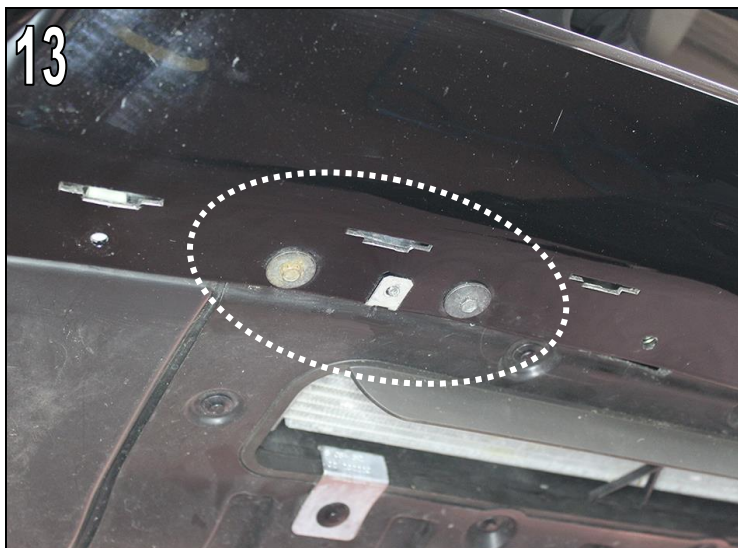

Hinweis !

Bauteile und Flächen die miteinander verklebt werden, müssen grundsätzlich mit Reiniger gesäubert werden !

Abb. 14

Frontschürze im Bereich der AC Schnitzer Frontspoiler Elemente, rechts & links, mit dem mitgelieferten Reiniger gründlich säubern.



Abb. 15

Befestigungsschrauben der Frontschürze, im Bereich der AC Schnitzer Frontspoiler Elemente, lösen und entnehmen.

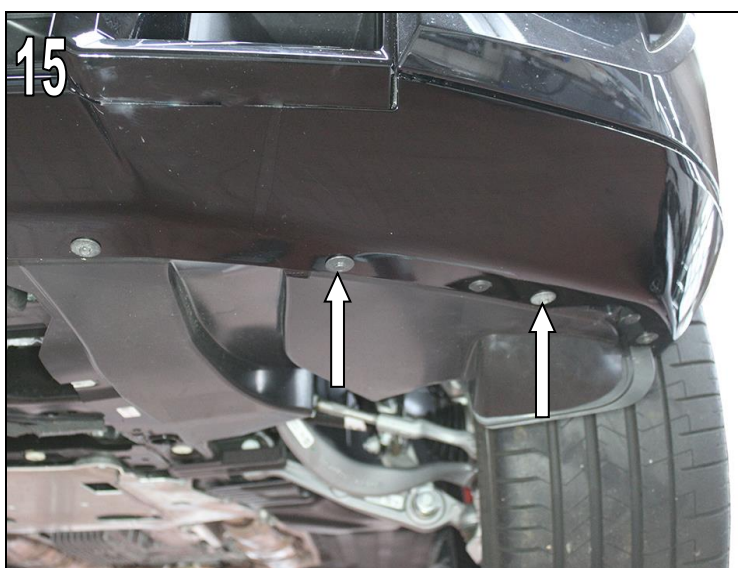

AC Schnitzer Frontsplitter Set - XM (G09) - Montage der AC Schnitzer Frontspoiler Elemente

16



Abb. 16 & 17

Klebenut der AC Schnitzer Frontspoiler Elemente vor der Montage von Lack- und Grundierungsresten befreien, anschleifen und mit dem mitgelieferten Reiniger säubern.



Abb. 18

Mitgelieferten Kleber in Form einer Kleberaupe mit \varnothing 5mm entlang der Klebenut auftragen.



AC Schnitzer Frontsplitter Set - XM (G09) -

Montage...

Abb. 19

AC Schnitzer Frontspoiler Elemente am Fahrzeug ansetzen, ausrichten und mit Klebeband fixieren.



Abb. 20 bis 22

AC Schnitzer Frontspoiler Elemente müssen bündig mit der Serienfrontschürze abschließen. Auf Konturenverlauf achten.



AC Schnitzer Frontsplitter Set - XM (G09) -

Montage...



Abb. 23

AC Schnitzer Frontspoiler Elemente mit Klebeband fixieren.

Evtl. an den Klebeflächen austretenden Kleber mit dem mitgelieferten Reiniger entfernen.

Abb. 24

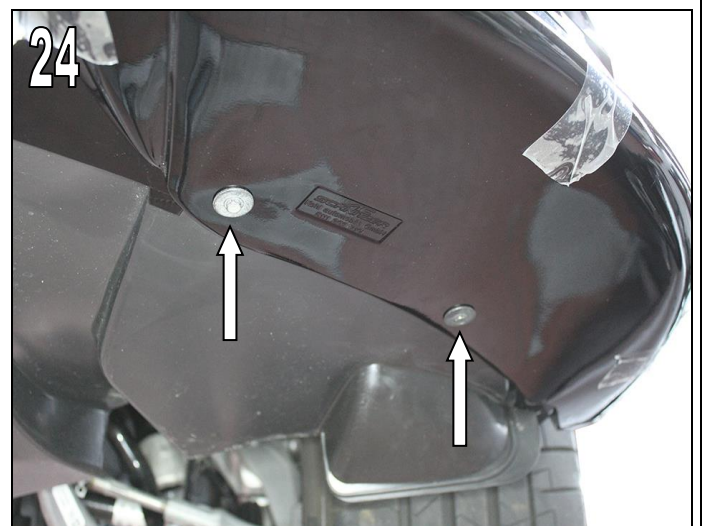
Frontschürze zusammen mit AC Schnitzer Frontspoiler Elemente, mittels Befestigungsschrauben wieder befestigen.

AC Schnitzer Frontsplitter Set - XM (G09) -

Montage...

Abb. 25

Mitgelieferte AC Schnitzer Vitro Aufkleber in die dafür vorgesehene Aussparung einkleben.



Trocknungszeit des Klebers ca. 6 Stunden.

Abb. 26 & 27

AC Schnitzer Mittelsteg mit den Linsenkopfschrauben **M6x16mm** und Unterlegscheiben **U6x18mm** am AC Schnitzer Frontsplitter montieren.

Linsenkopfschrauben nicht festziehen.

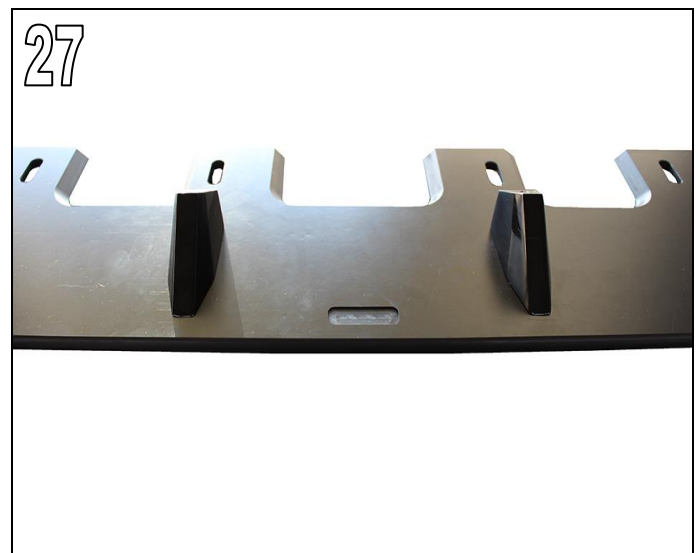

AC Schnitzer Frontsplitter Set - XM (G09) -

Montage

Abb. 28

Klebenut des AC Schnitzer Frontsplitters von Lack- und Grundierungsresten befreien, anschleifen und mit dem mitgelieferten Reiniger säubern.

Klebereich muss trocken, frei von Lackresten, Schmutz und Fettfrei sein.

Klebereich an den Frontspoiler Elementen mit einem weichen Reinigungstuch und Reiniger reinigen. Klebefläche muss trocken, Schmutz und Fettfrei sein.



Abb. 29

Mitgelieferten Kleber in Form einer Kleberaube mit \varnothing 5mm entlang der Klebenut auftragen.



Abb. 30

Linienkopfschraube **M6x40mm** mit Unterlegscheibe **U6x18mm** durch die mittleren Befestigungslöcher des AC Schnitzer Frontsplitter führen und die mitgelieferte Distanzhülse **10x10mm** aufsetzen.



AC Schnitzer Frontsplitter Set - XM (G09) -

Montage



Abb. 31 bis 33

AC Schnitzer Frontsplitter am Fahrzeug ansetzen, ausrichten und festschrauben.

Ggf. die Seiten mit Klebeband fixieren.

AC Schnitzer Frontsplitter Set - XM (G09) -

Montage



Abb. 34 bis 36

AC Schnitzer Frontsplitter mit den 4 Befestigungsschrauben **M5x35mm** und den Distanzhülsen **5mm aussen** und **10mm innen** festschrauben.

Auf korrekte Ausrichtung des AC Schnitzer Frontsplitters achten.

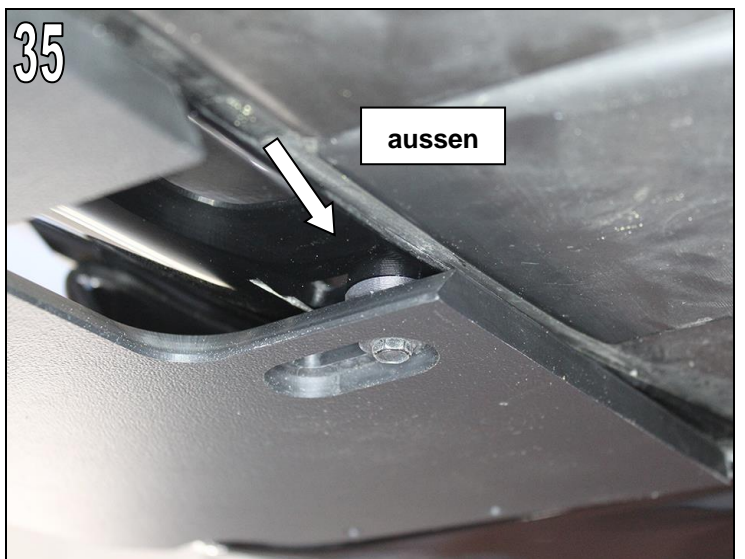
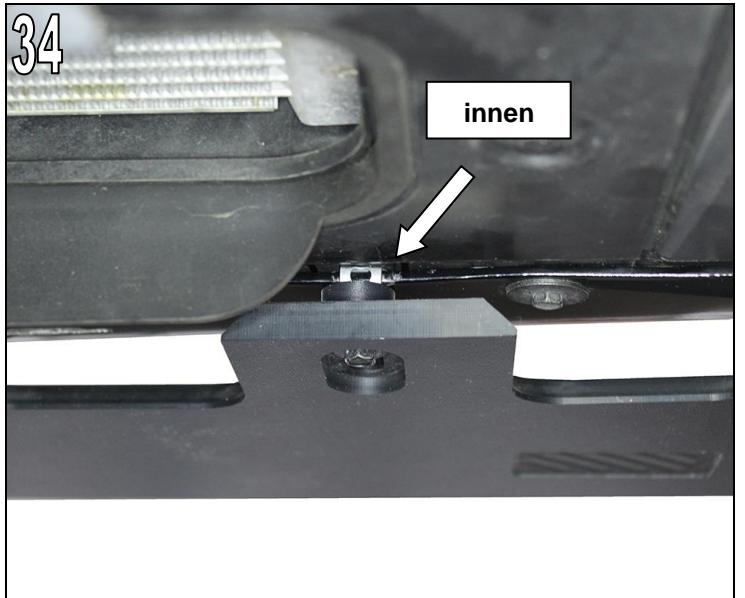
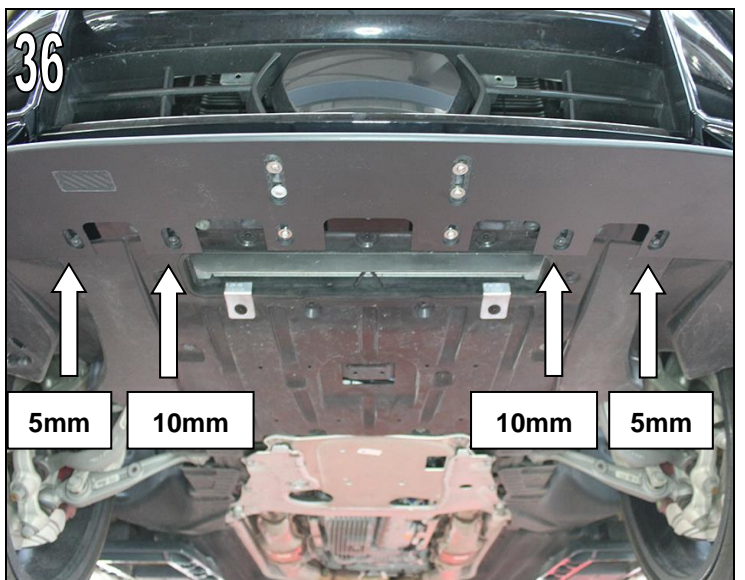

AC Schnitzer Frontsplitter Set - XM (G09) -

Montage

Abb. 37

Rechts & links durch die vorhandenen Bohrungen des AC Schnitzer Frontsplitters jeweils eine $\varnothing 6\text{mm}$ Bohrung durch die AC Schnitzer Frontspoiler Elemente durchführen.



Abb. 38

Mittelgelieferte Spreiznieten einstecken und verriegeln.

Ggf. Klebeband entfernen.



Abb. 39

AC Schnitzer Mittelstege ausrichten.

Dazu von der Mitte der Befestigungsschraube Frontsplitter zur Mitte der hinteren Befestigungsschraube Mittelsteg, **75mm** abmessen und AC Schnitzer Mittelstege festziehen.

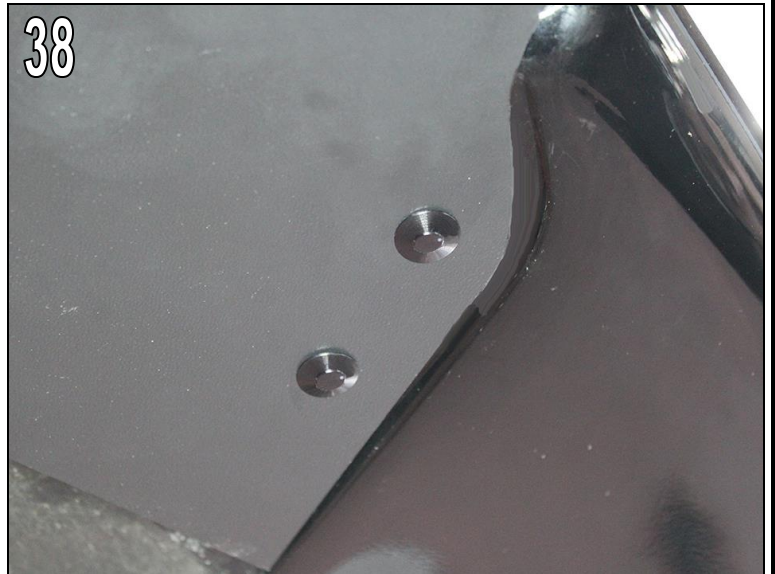
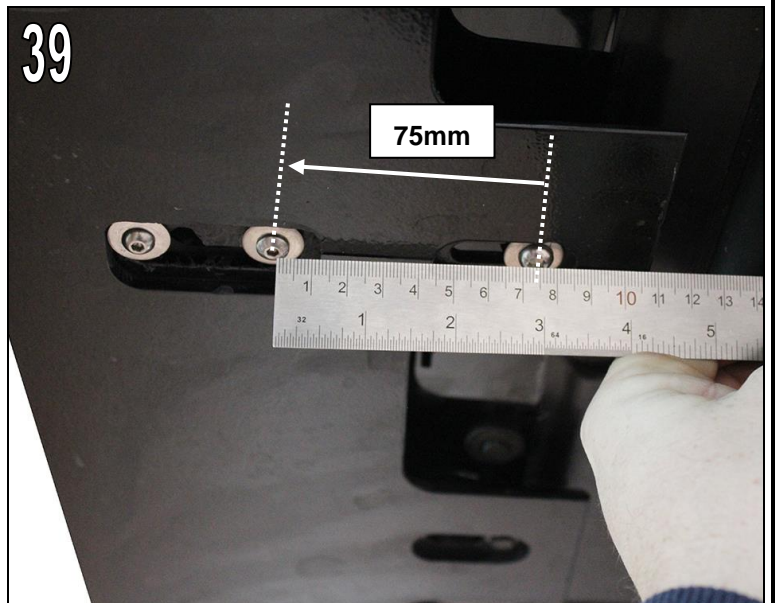

AC Schnitzer Frontsplitter Set - XM (G09) -

Montage

Abb. 40

Durch die vorhandene Bohrung der AC Schnitzer Mittelstege eine \varnothing 6,5mm Bohrung, vorsichtig, in die Serienfrontschürze durchführen.

Achtung !

Im Winkel der vorhandenen Bohrung bohren.
Nicht den Gewindeeinsatz der AC Schnitzer Halter beschädigen.



Abb. 41

Linsenkopfschrauben des AC Schnitzer Mittelstegs lösen, Mittelsteg nach vorne entnehmen und mitgelieferte Linsenkopfschraube **M6x40mm**, mit Unterlegscheibe **U6x12mm**, einsetzen.

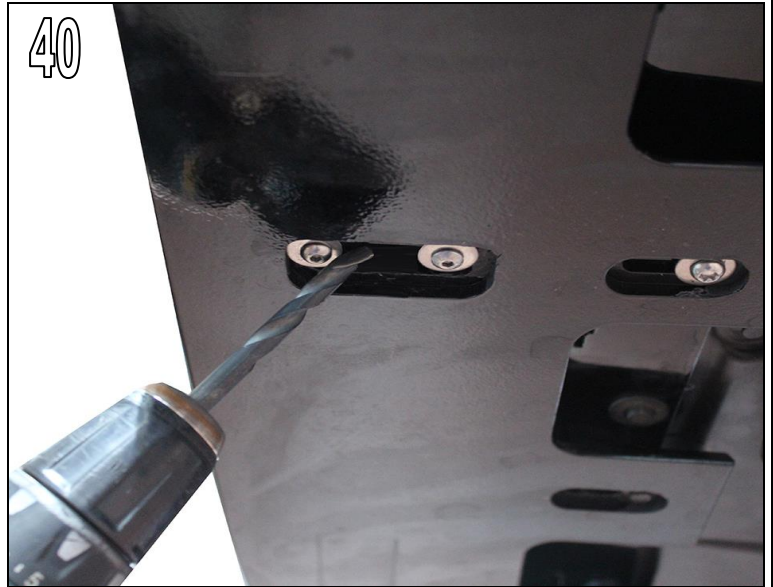

Abb. 42 & 43

AC Schnitzer Mittelsteg einsetzen, ausrichten und mit den Linsenkopfschrauben **M6x40mm** am AC Schnitzer lose verschrauben !

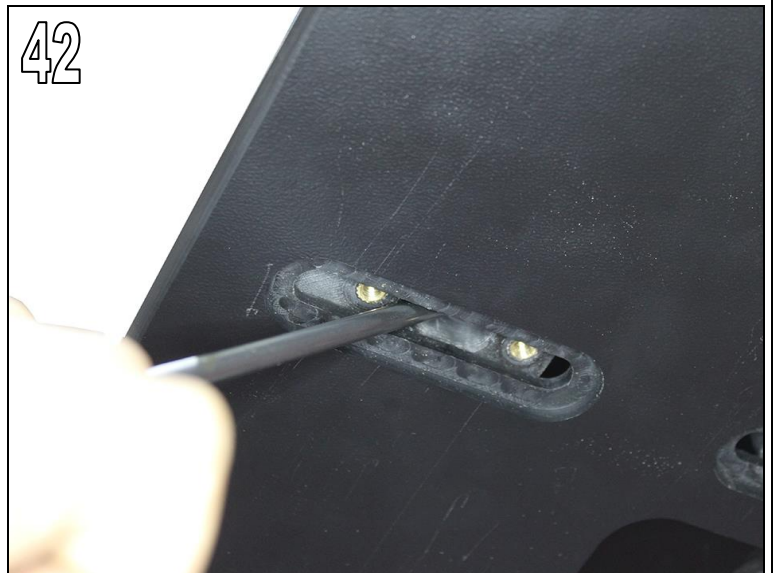

AC Schnitzer Frontsplitter Set - XM (G09) -

Montage

43

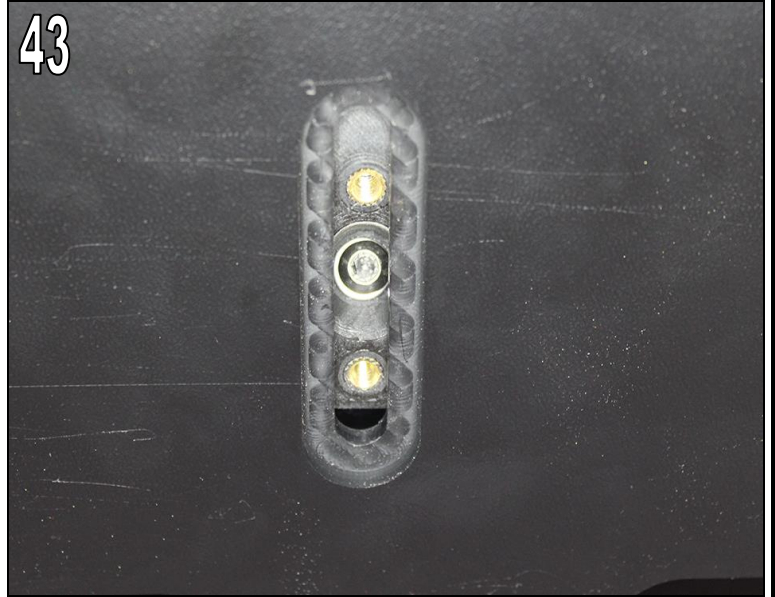

44



Abb. 44

AC Schnitzer Mittelsteg mit den **M6x16mm** festschrauben. Anschließend die Linsenkopfschraube **M6x40mm** festziehen.

Abb. 45

AC Schnitzer Vitro und Aufkleber Teilekennzeichnung Frontsplitter in die vorgesehenen Vertiefungen des AC Schnitzer Frontsplitters einkleben.

**Trocknungszeit des Klebers ca. 24 Stunden.
Waschanlagenfest nach ca. 48 Stunden.**

Irrtum, Änderung sowie technische Weiterentwicklung vorbehalten !

45



Hinweise zum Lackieren von AC Schnitzer Bauteilen

Vor dem Lackieren, müssen alle AC Schnitzer Karosserie Komponenten am Fahrzeug auf Passgenauigkeit (z.B. Anlageflächen /-konturen) überprüft werden.

Mögliche Nacharbeiten (z.B. Anlagefläche / -konturen nachschleifen) sollten vor dem Lackieren erfolgen !

Die Qualität und Haltbarkeit der Lackierung eines Bauteils ist von der Vorbehandlung und von äußeren Einflüssen abhängig und damit mit keinem anderen Karosserieteil vergleichbar.

Um Verzug / Verformung bei der Bearbeitung und beim Trocknen zu vermeiden sind AC Schnitzer Bauteile auf einer entsprechenden Vorrichtung zu platzieren.

Hinweis !

Bitte beachten Sie unbedingt die Lackiervorschriften des Lackherstellers !

Lackierschritte:

1. **Reinigen:** Kunststoffreiniger / Silikonentferner
2. **Tempern:** 30Min. bei max. 40° Celsius Objekttemperatur
3. **Prüfen:** Kanten und Nähte der Oberfläche (evtl. Poren), ggf. schleifen
4. **Schleifen:** 2K Spachtel P220 – P280 (trocken), komplettes Bauteil P400 – P600 (trocken)
5. **Abkleben:** Klebeflächen, TÜV-Kennzeichnung, Typschilder
6. **Reinigen:** Silikonentferner
7. **Füllern:** 2K HS-Füller
8. **Trocknen:** 1Std. bei max. 40° Celsius Objekttemperatur, Bauteil sollte über Nacht in der Trockenkammer verbleiben
9. **Entfernen:** Abklebung Typenschilder, Klebeflächen und TÜV-Kennzeichnung
10. **Schleifen:** P800 (trocken)
11. **Reinigen:** Silikonentferner
12. **Abkleben:** Klebeflächen
13. **Lackieren:** Technische Daten und Lackierhinweise des Lackherstellers beachten
14. **Trocknen:** 1Std. bei max. 40° Celsius Objekttemperatur, Bauteil sollte über Nacht in der Trockenkammer verbleiben

AC SCHNITZER

-Fitting Instructions-

Front Splitter Set

with Front Spoiler Elements

- XM (G09) -



5111 309 730

General Notes !



AC Schnitzer Front Splitter Set - XM (G09) -

Important Note !

Diese These installation instructions must be read before starting installation work. AC Schnitzer accepts no liability for liability for damage caused by incorrect installation! These installation instructions are intended for use by authorised AC Schnitzer dealers.

The target group for these installation instructions is in all cases specialist personnel trained on BMW vehicles with the appropriate expertise.

All illustrations show LHD vehicles, for RHD vehicles proceed analogously or according to separate fitting instructions.

As the manufacturer, we are obliged to point out that any modifications you make to a vehicle authorised for public traffic require approval by a test centre and registration in the vehicle documents! As the legal regulations may vary from country to country, please enquire with the relevant authorities.

Fitting

AC Schnitzer Front Splitter 5111 309 711 can only be fitted in conjunction with AC Schnitzer Front Spoiler Elements 5111 309 710. (Kit number 5111 309 730)

All work must be carried out in accordance with the applicable safety regulations (e.g. safety goggles). Components and surfaces that are glued together must always be cleaned with a cleaning agent!
Drying time of the adhesive approx. 24 hours. Washable after approx. 48 hours.

Fitting time (1 unit = 5 minutes)

Fitting time is **24 AW**

Requierd tools

Marking pen
Airsaw o.similar
Drills
Cordless drill o.similar
Various torx skrewdriver

Fitting Instructions No: 5111 309 730 / Stand: 15.01.2024 / TSch

AC Schnitzer - automobile Technik - Neuenhofstraße 160 - D - 52078 Aachen - Tel. 0241/5688 -130

Supplied Components



AC Schnitzer Front Splitter Set - XM (G09) -



1x



1x set

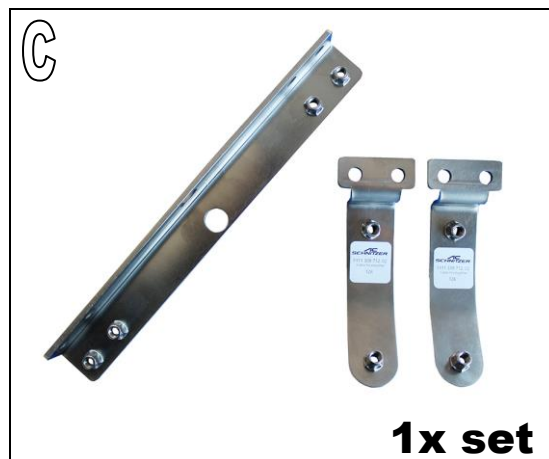

1x set



2x



1x set



3x

AC Schnitzer
Hersteller / manufacturer: Kohl automobile GmbH
Frontsplitter
front splitter
5111 309 711
LKZ: 267 **1x**



1x

Fitting Instructions No: 5111 309 730 / Stand: 15.01.2024 / TSch

AC Schnitzer - automobile Technik - Neuenhofstraße 160 - D - 52078 Aachen - Tel. 0241/5688 -130

Supplied Components



AC Schnitzer Front Splitter Set - XM (G09) -

- A AC Schnitzer Front Splitter

- B AC Schnitzer screw set / consists of:
4x Pan head screw M6x16mm, 4x Pan head screw M6x25mm, 4x Pan head screw M6x40mm,
4x Hexagon head screw black 5x35mm, 2x Washer U6x12mm, 10x Washer U6x18mm,
4x Plastic rivet 6,5x13mm, 2x Sheet metal nut, 4x Spacer 10x20mm, 2x Spacer 5x10mm

- C AC Schnitzer counter holder and AC Schnitzer holder

- D AC Schnitzer center bar

- E AC Schnitzer front spoiler elements

- F AC Schnitzer sticker – black –

- E AC Schnitzer sticker part identification

- E Adhesive and cleaner

AC Schnitzer Front Splitter Set - XM (G09) -

Fitting AC Schnitzer Front Splitter and AC Schnitzer Front Spoiler Elements

Fig. 1

Remove the standard plastic lip. To do this, undo the 4 fastening rivets. The standard plastic lip is not reused.



Fig. 2

Remove the underbody panelling. To do this, loosen all fastening screws and both holders.



Fig. 3

Saw out the underbody panelling with an air saw or similar, as shown. Deburr the cut edges.
(see Fig. 4)

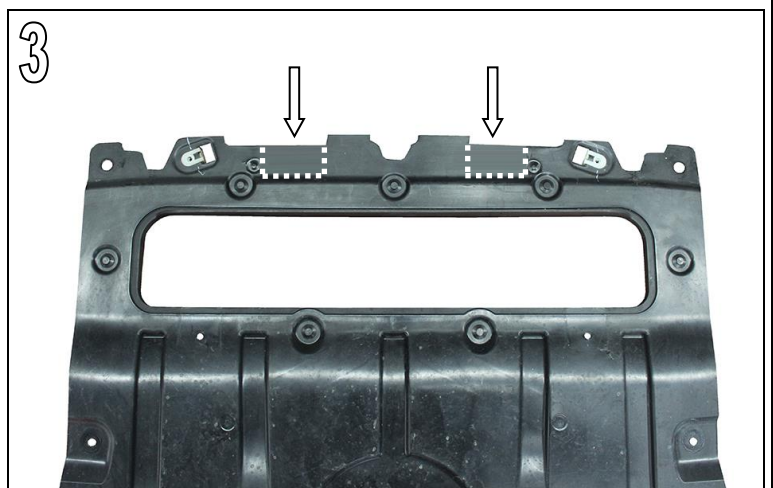

Fitting Instructions

AC
SCHNITZER

AC Schnitzer Front Splitter Set - XM (G09) -

Fitting ...

Fig. 4

Pre-cut underbody panelling.

Measured **70 mm** inwards from the edge of the plastic riveting.

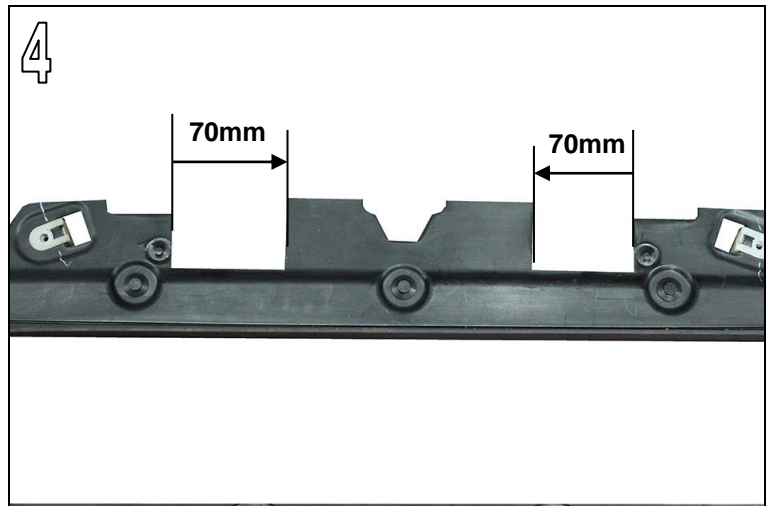

Fig. 5

Fit AC Schnitzer counter-holder to the front skirt front aluminium crossbar as shown. The hole in the AC Schnitzer counter-holder must be aligned with the hole in the front skirt aluminium crossbar.



Fig. 6

Make a mark through the 2 existing holes, right & left, and remove the AC Schnitzer counter-holder.



Fitting Instructions

**AC
SCHNITZER**

AC Schnitzer Front Splitter Set - XM (G09) -

Fitting

Fig. 7

Drill a hole of $\varnothing 7\text{mm}$ at each of the marked points.

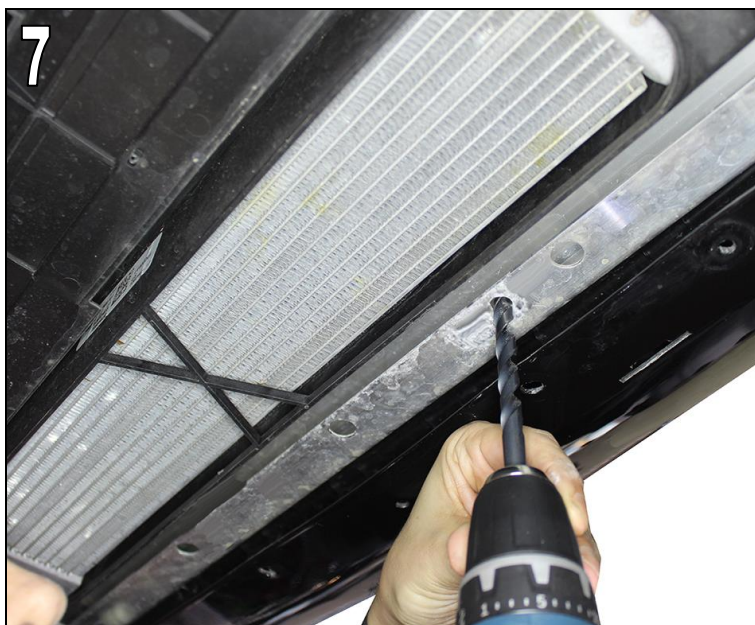

Fig. 8

Reinsert the AC Schnitzer counterholder in front skirt aluminium crossbar and align with the holes.



Fig. 9

Insert both AC Schnitzer brackets, as shown, between front skirt aluminium crossbar and front skirt.



AC Schnitzer Front Splitter Set - XM (G09) - Fitting

Fig. 10

Screw both AC Schnitzer brackets to the AC Schnitzer counter bracket, using the **M6x25mm** pan head screws and **U6x18mm** washers supplied.



Fig. 11

In the marked area, right & left, make a mark of **8mm** from the rear edge using a tape measure.

(Fastening hole of the removed expanding rivet standard plastic lip)

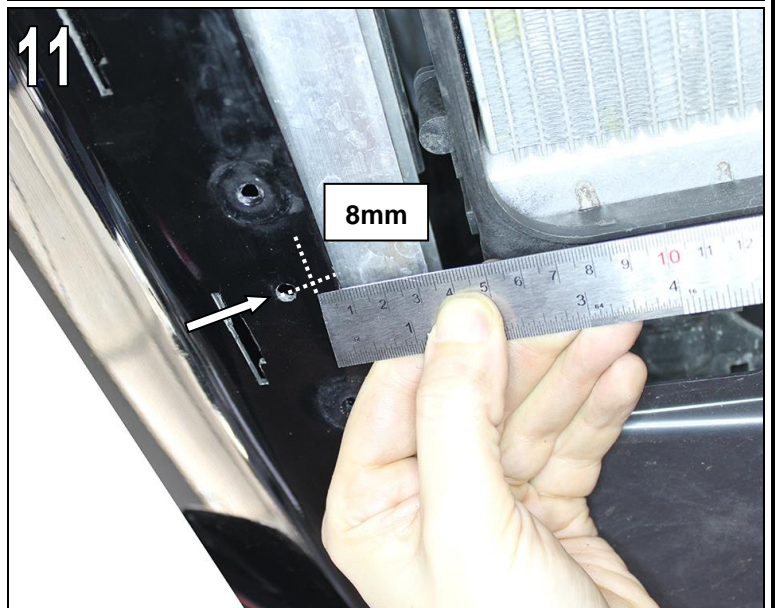
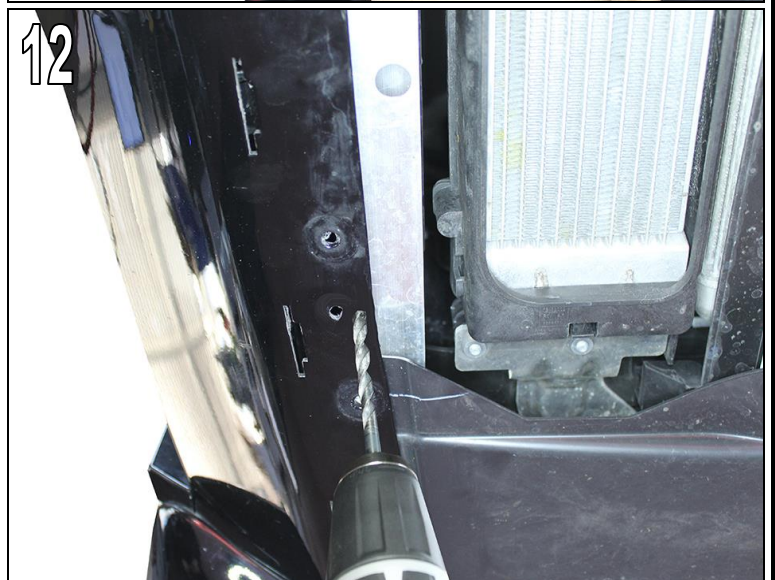

Fig. 12

Drill a hole of **Ø 6mm** at the marked points.



Fitting Instructions

AC
SCHNITZER

AC Schnitzer Front Splitter Set - XM (G09) - Fitting

Fig. 13

Fit the supplied sheet metal nuts to the previously drilled holes.

Refit the underbody panelling. Fasten in the area of the front skirt with only 4 fastening screws.

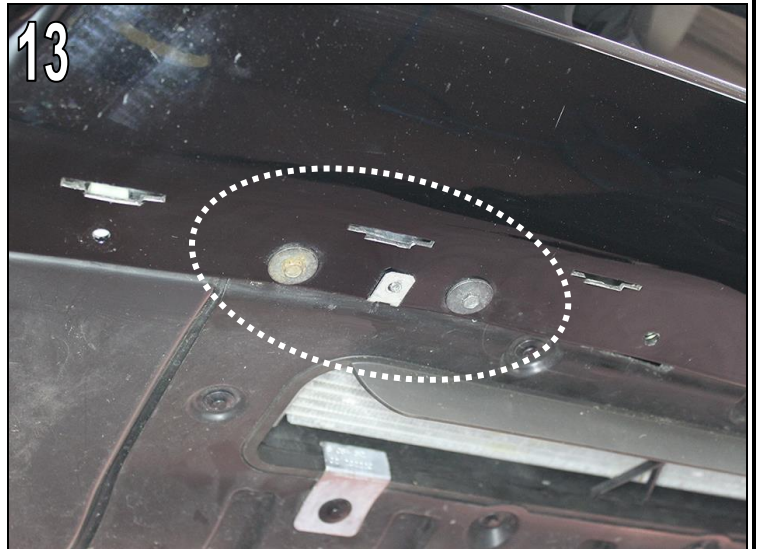

Note !

Components and surfaces to be glued together must first be thoroughly cleaned with cleaner!

Fig. 14

Clean the front skirt in the region of the AC Schnitzer front spoiler elements right & left thoroughly using the cleaner supplied.



Fig. 15

Loosen and remove the fastening screws of the front skirt, in the area of the AC Schnitzer front spoiler elements.



Fitting Instructions

AC
SCHNITZER

AC Schnitzer Front Splitter Set - XM (G09) -

Fitting

16



Fig. 16 & 17

Before fitting, remove paint and primer residue from the adhesive groove on the front spoiler elements, sand down and clean using the cleaner supplied.



Fig. 18

Apply the adhesive supplied as a 5 mm bead along the adhesive groove.



AC Schnitzer Front Splitter Set - XM (G09) -

Fitting...

Fig. 19

Place the AC Schnitzer front spoiler element on the vehicle, align and affix with masking tape.



Fig. 20 until 22

Ensure that the AC Schnitzer front spoiler element terminates flush with the standard front skirt. Pay attention to contours.



Fitting Instructions

AC
SCHNITZER

AC Schnitzer Front Splitter Set - XM (G09) -

Fitting...



Fig. 23

Affix the AC Schnitze front spoiler elements with masking tape.

Remove any surplus adhesive using the cleaner supplied.



Fig. 24

Reattach front skirt together with AC Schnitzer front spoiler elements, using fixing screws.

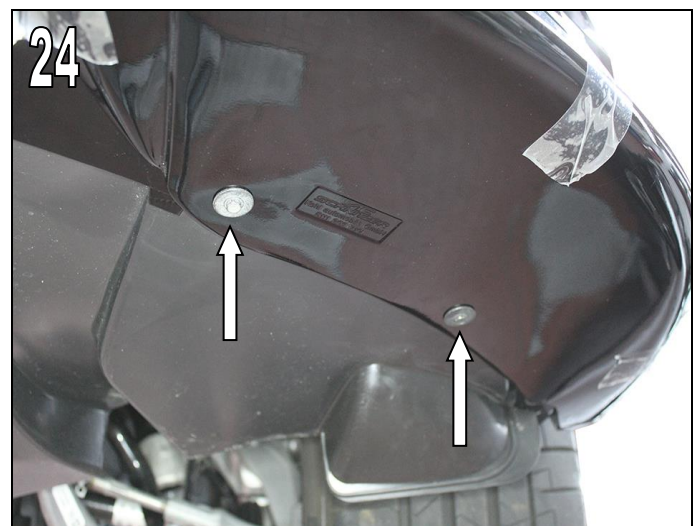

Fitting Instructions No: 5111 309 730 / Stand: 15.01.2024 / TSch

AC Schnitzer - automobile Technik - Neuenhofstraße 160 - D - 52078 Aachen - Tel. 0241/5688 -130

Fitting Instructions

**AC
SCHNITZER**

AC Schnitzer Front Splitter Set - XM (G09) -

Fitting...

Fig. 25

Affix the AC Schnitzer sticker supplied in the recess provided



The adhesive drying time is around 6 hours.

Fig. 26 & 27

Fit the AC Schnitzer centre bar to the AC Schnitzer front splitter using the pan head screws **M6x16mm** and washers **U6x18mm**.

Do not tighten the pan head screws.

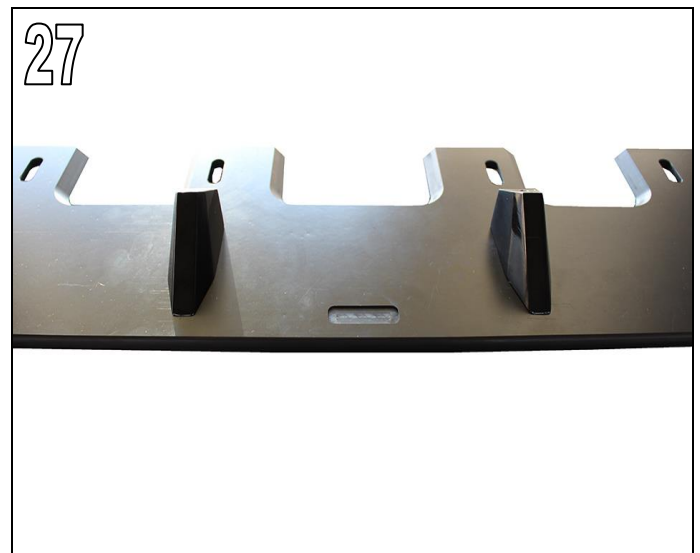

Fitting Instructions

**AC
SCHNITZER**

AC Schnitzer Front Splitter Set - XM (G09) - Fitting

Fig. 28

Remove paint and primer residues from the adhesive groove of the AC Schnitzer front splitter, sand and clean with the cleaner supplied.

Adhesive area must be dry, free of paint residue, dirt and grease.

Clean the adhesive area on the front spoiler elements with a soft cleaning cloth and cleaner. The adhesive area must be dry and free of dirt and grease.



Fig. 29

Apply the supplied adhesive in the form of an adhesive bead with \varnothing 5mm along the adhesive groove.



Fig. 30

Insert pan head screw **M6x40mm** with washer **U6x18mm** through the centre fixing holes of the AC Schnitzer front splitter and fit the spacer sleeve **10x10mm** supplied.



Fitting Instructions No: 5111 309 730 / Stand: 15.01.2024 / TSch

AC Schnitzer - automobile Technik - Neuenhofstraße 160 - D - 52078 Aachen - Tel. 0241/5688 -130

Fitting Instructions

**AC
SCHNITZER**

AC Schnitzer Front Splitter Set - XM (G09) - Fitting



Fig. 31 until 33

Position the AC Schnitzer front splitter on the vehicle, align and screw tight.

If necessary, fix the sides with adhesive tape.

Fitting Instructions

AC Schnitzer Front Splitter Set - XM (G09) -

Fitting

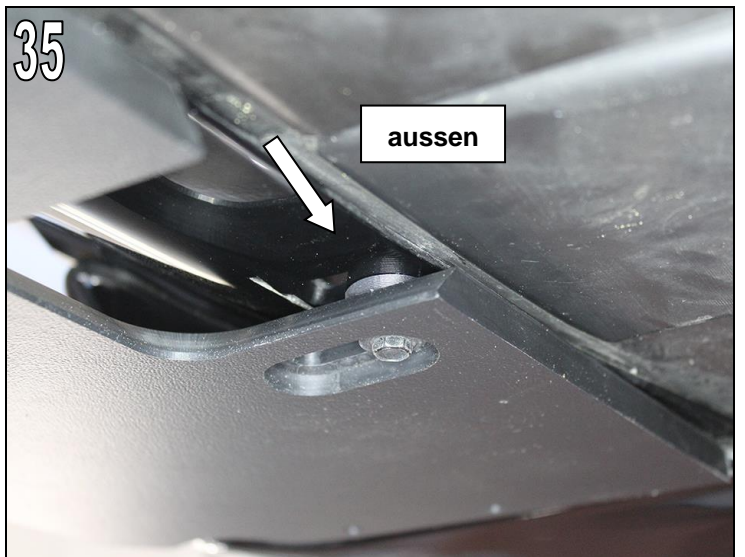
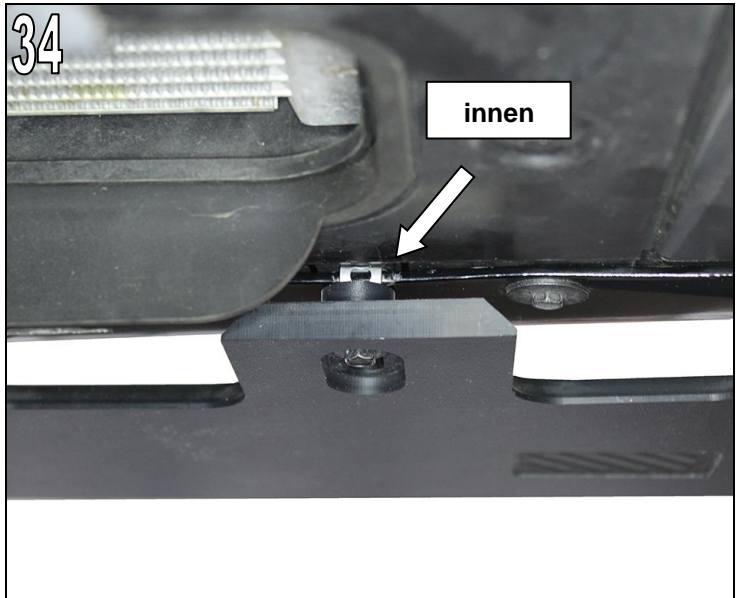
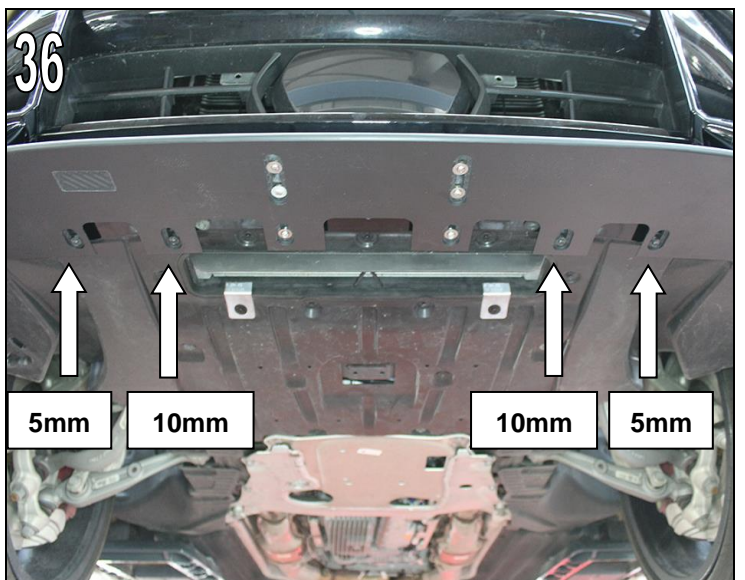

Fig. 34 until 36

Secure the AC Schnitzer front splitter with the 4 fixing screws **M5x35mm** and the spacer sleeves **5mm outside** and **10mm inside**.

Ensure correct alignment of the AC Schnitzer front-splitter !



Fitting Instructions

**AC
SCHNITZER**

AC Schnitzer Front Splitter Set - XM (G09) -

Fitting

Fig. 37

Drill a \varnothing 6mm hole through the AC Schnitzer front spoiler elements on the right & left through the existing holes in the AC Schnitzer front splitter.



Fig. 38

Insert and lock the supplied expanding rivets.

Remove adhesive tape if necessary.

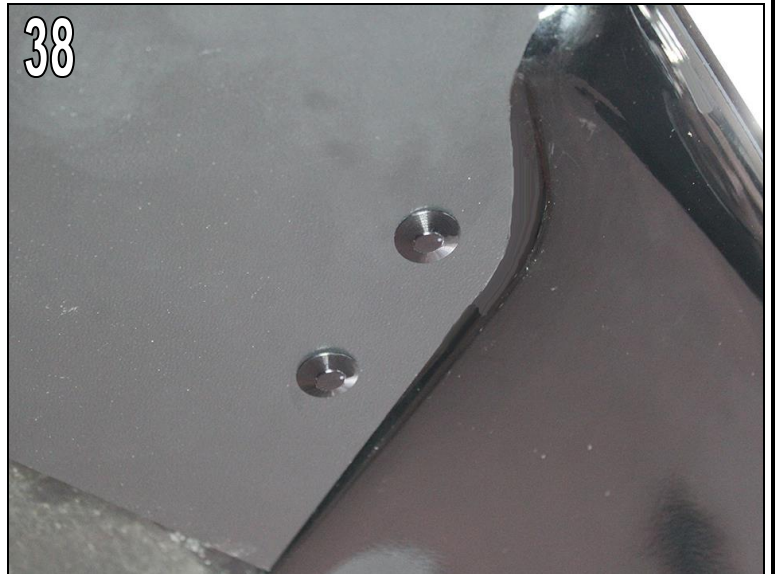
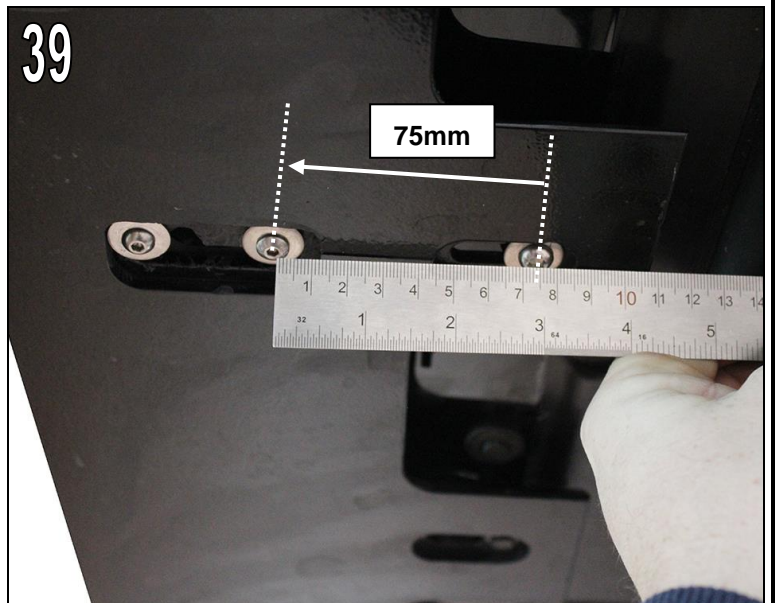

Fig. 39

Align AC Schnitzer centre stays.

To do this, measure **75mm** from the centre of the front splitter fixing bolt to the centre of the rear centre bar fixing bolt and tighten the AC Schnitzer centre bars.



Fitting Instructions No: 5111 309 730 / Stand: 15.01.2024 / TSch

AC Schnitzer - automobile Technik - Neuenhofstraße 160 - D - 52078 Aachen - Tel. 0241/5688 -130

Fitting Instructions

**AC
SCHNITZER**

AC Schnitzer Front Splitter Set - XM (G09) -

Fitting

Fig. 40

Carefully drill a \varnothing 6.5mm hole through the existing hole in the AC Schnitzer centre bar into the front side skirt.

Caution !

Drill at an angle to the existing hole.

Do not damage the threaded insert of the AC Schnitzer holder.

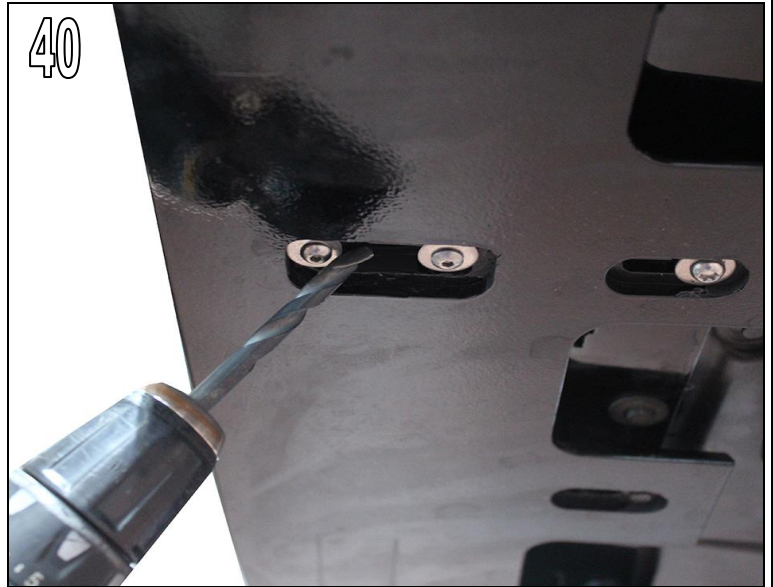

Fig. 41

Undo the pan head screws of the AC Schnitzer centre bar, remove the centre bar to the front and insert the pan head screw **M6x40mm** supplied, with washer **U6x12mm**.



Fig. 42 & 43

Insert the AC Schnitzer centre bar, align and screw loosely to the AC Schnitzer using the pan head screws **M6x40mm**.

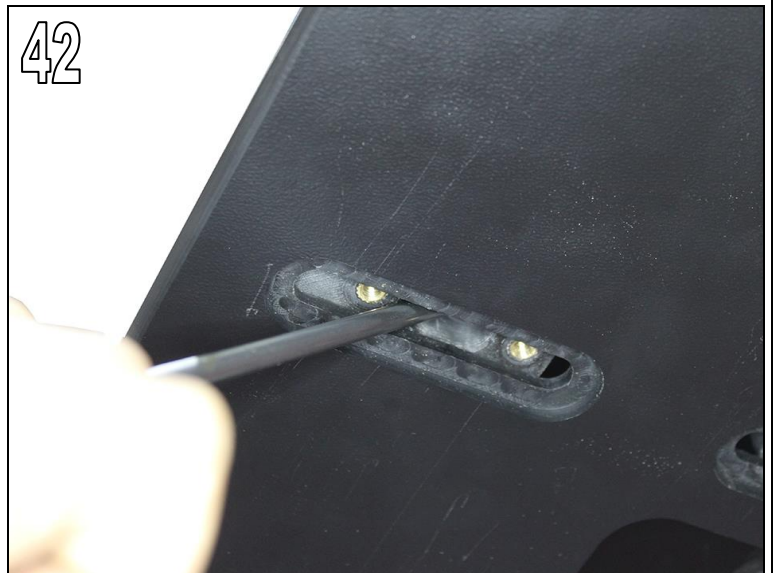

Fitting Instructions



AC Schnitzer Front Splitter Set - XM (G09) -

Fitting

43



44



Fig. 44

Screw the AC Schnitzer centre bar back on with the **M6x16mm**.

Then tighten the pan-head screw **M6x60mm**.

Fig. 45

Glue AC Schnitzer vitro sticker and sticker part identification into the recess provided in the AC Schnitzer front splitter.

The adhesive drying time is around 24 hours.

The vehicle can be washed in the car wash after around 48 hours.

Errors, modifications and further technical development reserved !

45

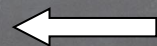

Notes on Painting AC Schnitzer Components

Before painting, all AC Schnitzer bodystyling components must be checked for fit on the vehicle (e.g. contact surfaces/contours).

Any retouching work (e.g. sanding of contact surfaces/contours) must be carried out before painting !

The quality and durability of the paint on a component depends on the preparation and external influences, and cannot therefore be compared with that on any other body element.

To avoid distortion/deformation during working and drying, AC Schnitzer components should be placed on a corresponding jig.

Note !

The painting instructions of the paint manufacturer must be followed !

Painting Steps:

1. **Cleaning:** Plastic cleaner / silicone remover
2. **Tempering:** 30 min. at max. 40° C object temperature
3. **Inspection:** Edges and seams on surface (pores etc.), sand down if necessary
4. **Sanding:** 2K stopper P220 – P280 (dry), complete component P400 – P600 (dry)
5. **Masking off:** Contact surfaces, TÜV marking, rating plates
6. **Cleaning:** Silicone remover
7. **Filling:** 2K HS filler
8. **Drying:** 1 hour at max. 40° C object temperature, component should remain in drying cabinet overnight
9. **Removal:** Masking tape on rating plates, contact surfaces and TÜV marking
10. **Sanding:** P800 (dry)
11. **Cleaning:** Silicone remover
12. **Masking off:** Contact surfaces
13. **Painting:** Observe technical data and painting instructions from paint manufacturer
14. **Drying:** 1 hour at max. 40° C object temperature, component should remain in drying cabinet overnight

Issue: 10.10.2023 / TSch

AC Schnitzer - automobile Technik - Neuenhofstraße 160 - D - 52078 Aachen - Tel. 0241/5688 -130